

## Sistemas de vacío Medicinal Dúplex 7.5 HP

### CARACTERISTICAS FUNDAMENTALES

- Cumple con los requerimientos de la NFPA-99
- Utiliza dos bombas de paletas rotativas lubricadas con filtro de entrada y válvula de corte cada una.
- Motor Dúplex.
- Tanque vertical con bypass y drenaje manual.
- Controlador PLC con pantalla Touchscreen 7.5" con tecnología HMI (Human Machine Interface).
- Todos los componentes se entregan cableados y conectados neumáticamente para proveer un solo punto de conexión a la red de vacío y a la red eléctrica de la institución.
- Todos los componentes son sometidos a pruebas antes de su despacho.



### CARACTERISTICAS DE LAS BOMBAS



- Tipo: Paletas rotativas lubricadas
- Triple set de paletas no metálicas y libres de asbesto con vida útil de 10.000 horas de trabajo.
- Carcasa en hierro fundido con aco-ple flexible a motor.
- Separador aire—aceite de aluminio .
- Válvula cheque interna a la entrada.
- Filtro de aceite.
- Refrigerada por aire.
- Volumen de aceite: 8L.

# ESPECIFICACIONES TECNICAS

Caudal nominal por bomba @ 19" Hg	260 m <sup>3</sup> /h (153 SCFM)
Caudal nominal por del sistema @ 19" Hg	260 m <sup>3</sup> /h (153 SCFM)
Potencia	7.5 HP / unidad (15 HP en arranque o alto consumo)
Calibre cables de acometida:	8 AWG
Tanque:	Vertical 200 Galones
Nivel de ruido:	76 dB
Diametro de salida:	3" NPT
Peso:	900 Kg

# SISTEMA DE CONTROL



- Modulo de control DUPLEX cableado e instalado. (Puede ser expandido a Triplex)
- Alternado automático de bombas y retardo en arranque simultáneo.
- Protección de sobre corriente para el sistema general e independiente para el sistema de control.
- Protección térmica independiente para cada bomba.
- Alarma auditiva con contacto aislado para alarma maestra remota.
- Selección de modo manual-automático.
- Activación automática de unidad de reserva en caso de ser necesario.
- Controlador PLC con pantalla Touchscreen 7.5" con tecnología HMI (Human Machine Interface).



Siga las recomendaciones de seguridad para trabajo con corriente eléctrica.

# INFORMACION PARA PEDIDOS

DESCRIPCION	REFERENCIA
Bomba de vacío medicinal Duplex 7.5HP con tanque 200 gal Vertical	BIO-7.5D-200V
Aceite para bomba de vacío	ISO-68
Filtro para bomba	0531 000 001

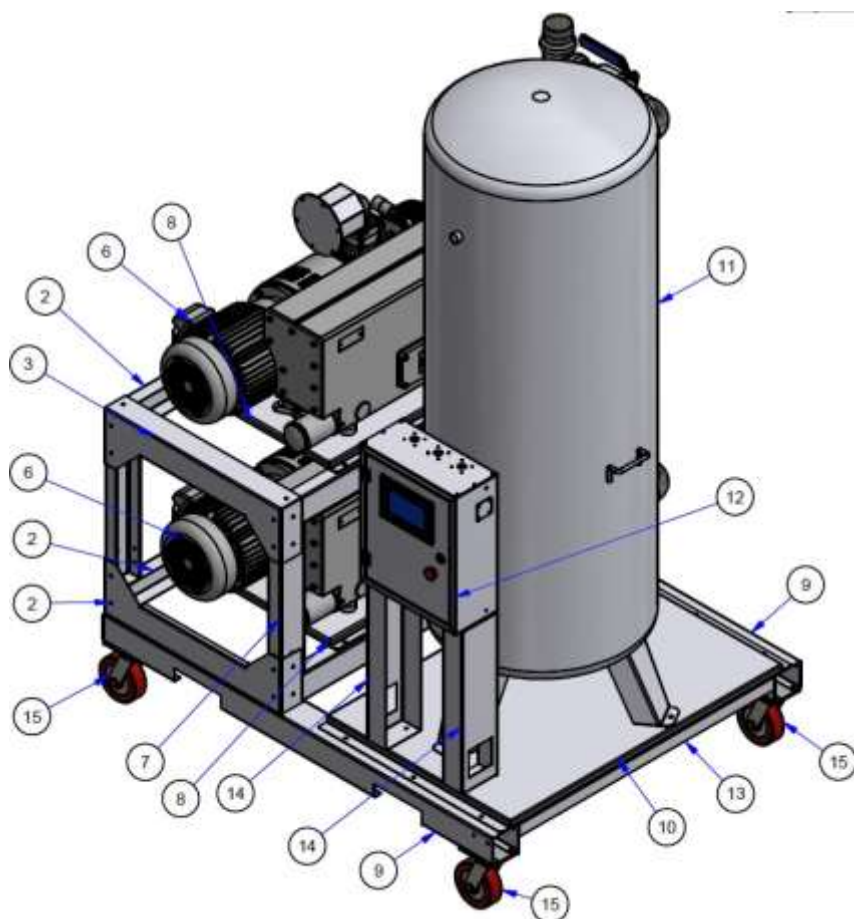

[www.bioinnova.com.co](http://www.bioinnova.com.co)

Distribuido por:

Carrera 48 # 61 Sur –115 Bodega 111.Unidad Industrial Vegas de Sabaneta. Sabaneta, Antioquia.  
Tel: +57 4 2886243—ventas@bioinnova.com.co

